

Smörjnings- och justeringsanvisning för timmerspel

Typ 45

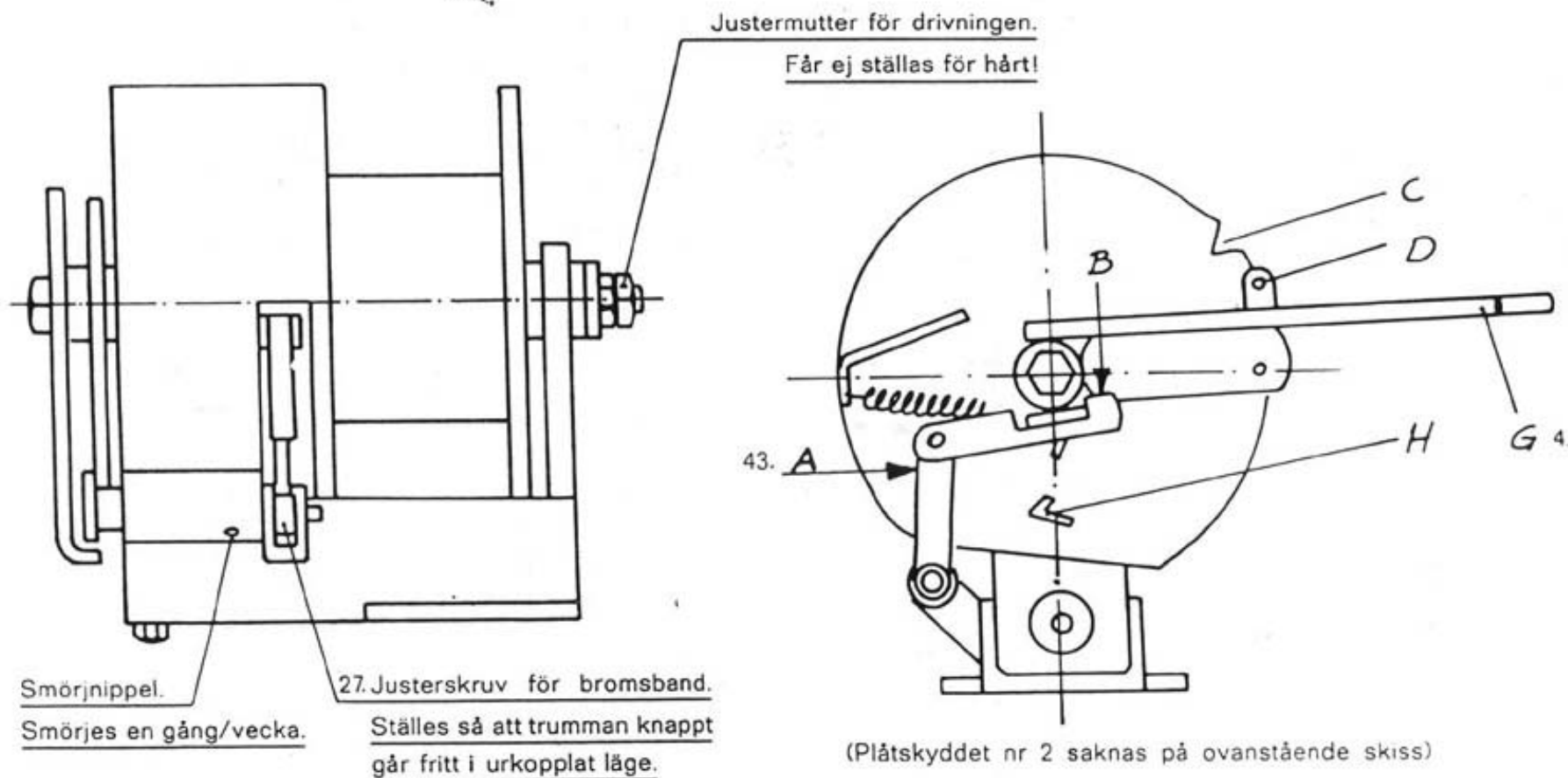

DRIVNING: Spaken G föres uppåt med handen eller med manöverrep. Då spaken släppes tillbaka stannar tappen D i jacket C varvid lasten aut. låses.

FIRNING: Spaken G släppes hastigt varvid D passerar C. För sedan spaken långsamt till C under det att lasten firas. Låt sedan spaken stanna i läge C — Lintrumman är då frikopplad för utdragning av wire.

LUNNING: Vid detta moment kan den aut. bromsen urkopplas. Detta sker genom att armen A tryckes i pilens riktning (åt höger) varefter armen B tryckes nedåt i pilens riktning. B-armen hakas därvid fast i hake H.
OBS! Urkoppling av bromsen rekommenderas endast vid lunning.

STAR

Reservdelar

